

## توصيل أجزاء الجهاز

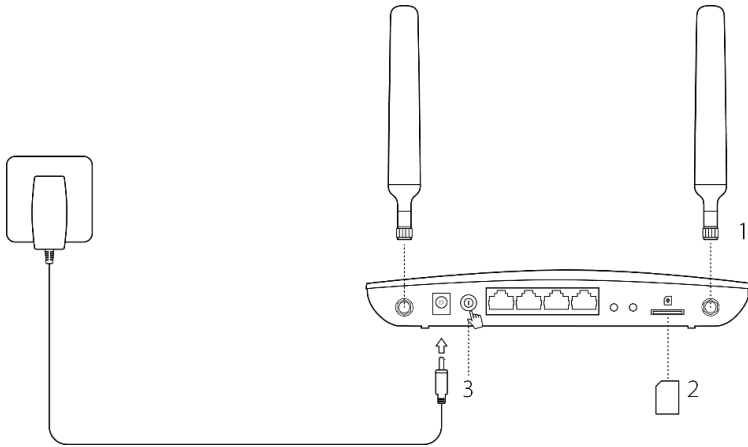

1. قم بتركيب هوائيات الـ 4G LTE وقم بضبطها للاتجاه العمودي للاعلى.
  2. أدخل بطاقة الاتصال (SIM card) في الفتحة المخصصة لها حتى تسمع صوت التركيب.
  3. قم بتشغيل الراوتر.
- إستمع بتصفح الانترنت !
- قم بتوصيل الجهاز إلى الراوتر (سلكيًا أو لاسلكيًا). اسم الشبكة اللاسلكية الافتراضى SSID وكلمة المرور الافتراضية مطبوعتان على ملصق المنتج اسفل الجهاز.

## تخصيص اعدادات راوتر 4G LTE

1. تأكد من أن جهاز الكمبيوتر الخاص بك متصل بالراوتر (سلكيًا أو لاسلكيًا).
2. أكتب <http://tplinkmodem.net> أو **192.168.1.1** في شريط العنوان بمتصفح الإنترنت. عند ظهور صفحة الدخول للراوتر : أكتب الكلمة الإفتراضية **admin** في كل من خانة إسم المستخدم (username) وكلمة المرور (password) أو قم بإنشاء كلمة مرور جديدة، وذلك لتسجيل الدخول.
3. إتبع التعليمات خطوة بخطوة في صفحة الإعداد السريع (**Quick Setup**) لإكمال الإعدادات الأساسية.

ملحوظة: يمكن أيضا أن يستخدم الراوتر (أو إعداده) على الوضع رواتر لاسلكى وذلك فى حالة استخدام اتصال كابل/ADSL . يرجى الرجوع إلى دليل المستخدم

على الموقع الإلكتروني [www.tplink.com](http://www.tplink.com)

## الأسئلة الشائعة

س 1. ماذا افعل اذا لم تظهر صفحة تسجيل الدخول ؟

- تحقق من ان جهاز الكمبيوتر يحصل على عنوان IP تلقائيا من الراوتر.
- تحقق من أن <http://tplinkmodem.net> أو **192.168.1.1** يتم إدخالها بشكل صحيح فى شريط العنوان لمتصفح الانترنت.
- استخدم متصفح انترنت آخر وقم باعادة المحاولة.
- قم باعادة تشغيل الراوتر وكرر المحاولة.
- قم بتعطيل محول الشبكة وتمكينه مره اخرى ثم كرر المحاولة.

س 2. ماذا أفعل إذا لم أتمكن من الوصول إلى الإنترنت ؟

- تحقق من أن بطاقة الاتصال SIM الخاصة بك هي بطاقة LTE ، WCDMA أو GSM.
- تحقق من أن بطاقة SIM الاتصال الخاصة بك موجودة فى منطقة يغطيها مزود الخدم ISP.

- تحقق من أن بطاقة الاتصال SIM يوجد بها رصيد كاف.
  - تفحص اتصال الشبكة المحلية:
- أدخل **http://tplinkmodem.net** أو **192.168.1.1** في شريط عنوان متصفح الإنترنت. إذا لم تكن صفحة الدخول تظهر ، راجع التعليمات < س 1 ثم حاول مرة أخرى.
- مراجعة معاملات وقيم مزود الخدمة:
1. افتح متصفح الانترنت وقم بتسجيل الدخول الى صفحة ادارة الراوتر.
  2. تاكد من المعاملات والقيم المعطاة من قبل مزود الخدمة قد تم ادخالها بصورة صحيحة اذا كانت القيم غير صحيحة ،قم بانشاء ملف جديد باستخدام القيم والمعاملات الصحيحة.
- تحقق من إعدادات الرمز السري PIN:
1. افتح متصفح الانترنت وقم بتسجيل الدخول الى صفحة ادارة الراوتر.
  2. تاكد من ان الرمز السري PIN مطلوب ام لا،اذا كان مطلوب تاكد من ادخال الرمز السري الصحيح المعطى من قبل مزود الخدمة ISP.
- تفحص حد البيانات:
1. افتح متصفح الانترنت وقم بتسجيل الدخول الى صفحة ادارة الراوتر.

2. تأكد من ان البيانات الكلية التي تم استخدامها لم تتجاوز الحد الكلي المسموح به . اذا تجاوزت الحد المسموح ،قم بتصحيح الحد الكلي المسموح به وقم بوضع قيمة البيانات الكلية المستخدمة الى القيمة 0 ،او قم بتعطيل حد البيانات المسموح.

• قم بتفحص خدمة البيانات على الهاتف:

1. افتح متصفح الانترنت ،وقم بتسجيل الدخول إلى صفحة إدارة الراوتر.

2. قم بتمكين بيانات الهاتف للوصول للانترنت.

• تحقق من بيانات التجوال:

1. قم بالاتصال بمزود الخدمة ISP للتأكد من توفر خدمة بيانات التجوال في منطقتك . اذا كانت خدمة تجوال

البيانات متوفرة ،افتح متصفح الانترنت وقم بالدخول لصفحة ادارة الراوتر.

2. قم بتمكين بيانات التجوال للوصول للانترنت.

### س3 . كيف استرجع الاعدادات الافتراضية للراوتر (ضبط المصنع)؟

• احتفظ بالراوتر موصولاً بالكهرباء ،اضغط وباستمرار على الزر **WPS/RESET** حتى تبدأ جميع مصابيح

الراوتر بالوميض ، ستنم استعادة الراوتر للاعدادات الافتراضية وسيقوم باعادة التشغيل تلقائياً . زر الاستعادة

موضوع على الراوتر من الخلف.

• تسجيل الدخول إلى صفحة إدارة شبكة الإنترنت من جهاز التوجيه لاستعادة الراوتر إلى إعدادات المصنع الافتراضية لها.

#### س4. ماذا افعل اذا نسيت كلمة المرور للدخول الى صفحة اعداد الراوتر؟

• بالرجوع إلى الاسئلة الشائعة < س3 لاستعادة الراوتر واستخدام كلمة **admin** لكل من اسم المستخدم و كلمة المرور أو إنشاء كلمة مرور جديدة لتسجيل الدخول.

#### س5. ماذا افعل اذا نسيت كلمة المرور للشبكة اللاسلكية ؟

• كلمة المرور الافتراضية للشبكة اللاسلكية مطبوعة على ملصق المنتج على الراوتر.

• إذا تم تغيير كلمة المرور الافتراضية للشبكة اللاسلكية ، قم بتسجيل الدخول إلى صفحة إدارة الراوتر لاستعادة كلمة المرور أو إعادة تعيينها من جديد.

ملاحظة : لمزيد من المساعدة في معالجة المشاكل واصلاحها ، يرجى الرجوع إلى الاسئلة الشائعة على موقعنا الالكتروني : <http://www.tp-link.com> .



# دليل التركيب السريع

4G LTE Router

7106506400 REV1.0.0

## TP-LINK TECHNOLOGIES CO., LTD.

المواصفات عرضة للتغيير دون إشعار مسبق. ® TP-LINK هي علامة تجارية مسجلة لشركة TP-LINK TECHNOLOGIES CO., LTD. العلامات التجارية وأسماء المنتجات الأخرى هي علامات تجارية أو علامات تجارية مسجلة لمالكها. لا يجوز وبأى شكل من الأشكال إعادة إنتاج أى جزء من المواصفات أو استنساخها بأى شكل كالترجمة , أو تحويل هينئها , أو تعديلها بدون اخذ تصريح من شركة TP-LINK TECHNOLOGIES CO., LTD . جميع حقوق الطبع والنشر محفوظة © 2016 لشركة TP-LINK TECHNOLOGIES CO., LTD . كل الحقوق محفوظة .

<http://www.tp-link.com>